

SDX[®] THERMOBOX[®]

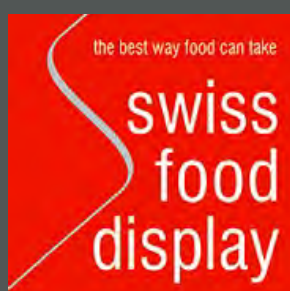

CATALOGUE PRODUITS

VERSION 1 2018



SDX[®] THERMOBOX[®] – L'ORIGINAL DEPUIS 1969



SDX[®] THERMOBOX[®] – L'ORIGINAL DEPUIS 1969



Depuis bientôt 50 ans, SDX[®] Thermobox[®] est un partenaire fiable des professionnels de la restauration collective. Notre souci majeur est de vous permettre de travailler en toute fiabilité.

Avec nos produits, vous pouvez vous concentrer sur la préparation de vos plats en sachant qu'ils seront servis dans la même qualité que lorsqu'ils quittent votre cuisine.

Vous pouvez également nous faire confiance sur la qualité technique de nos produits. La température est réglée au degré près et les chariots résistent aux manipulations parfois intenses auxquelles ils sont parfois exposés.

Température exacte

À bien des égards, il est important que vos préparations soient gardés à la bonne température. Elle sert à la fois à préserver les qualités organoleptiques de vos plats, et à répondre aux impératifs d'hygiène.

Pour ce faire, nos chariots sont parfaitement isolés et équipés d'un système de réglage numérique pour maintenir la température à niveau pendant toute la durée du transport et du service.



Faible consommation d'énergie

Pour garantir une isolation thermique optimale, nos chariots sont garnis de polyuréthane expansé sous haute pression qui relie les parois extérieure et intérieure et constitue une coque parfaitement isolante.

Ceci permet de conserver la nourriture à la température voulue avec une consommation d'énergie minimale et un coût d'utilisation très faible.



Hygiène maximale

L'intérieur en acier inoxydable sans saillies ni recoins est idéal pour garantir naturellement des conditions d'hygiène optimales. La technique des guides en inox formés par emboutissage de la tôle du coffrage intérieur, garantit non seulement la résistance à l'usure, mais permet également une sécurité accrue et un nettoyage plus aisé.



Ergonomie et économie

Le concept de construction pratique et simple est complété par un jeu de roues facilitant le déplacement de la cuisine à l'endroit où sont servis les repas.

Les chariots SDX® Thermobox® sont conçus dans un souci de compacité et de légèreté minimisant l'encombrement tant lors du remisage que lors du transport. Ceci vous permet d'économiser des ressources et un espace de travail précieux.



La surface de desserte est lisse avec possibilités de sécuriser la charge.

L'enveloppe intérieure entièrement soudée en acier inoxydable est gage de longévité du produit et d'une hygiène optimale.

Les portes pivotent sur 270 degrés.

La tôle d'acier inox est emboutie sous presse pour former les guides de rangement faciles à nettoyer et excluant tout risque de blessure.

Durée de chauffe et de réfrigération réduite

Espaces de circulation d'air intérieur et répartition uniforme de la température

Joint de porte résistant à l'usure

Réglage électronique de la température

Surface facile à nettoyer pour une meilleure hygiène





Cadre de protection supérieur

Haute efficacité énergétique garantissant un coût d'utilisation réduit

Isolation par mousse de polyuréthane expansée sous haute pression

Choix de fermeture de porte selon l'utilisation

Poids total léger

Porte encastrée pour une meilleure isolation

Bandeau de butée stable

Étanchéité interne et externe aux éclaboussures

Compacité et utilisation optimale de l'espace

Possibilité de freinage centralisé

Roues en caoutchouc 160 mm à roulement facile et longue durée de vie

SDX THERMOBOX



Gamme complète pour tous vos besoins de transport de plats et denrées alimentaires.

Nous proposons une vaste gamme de produits allant des simples chariots S aux chariots K et F avec système de réfrigération ou de maintien au chaud sophistiqué.

	THERMOBOX® S - THERMOBOX NEUTRE SDX propose une gamme complète de chariots thermoneutres uniquement pourvus de parois isolées.	8
	THERMOBOX® C – RÉFRIGÉRATION ACTIVE Réfrigération active pour la conservation prolongée de repas froids.	12
	THERMOBOX® K – RÉFRIGÉRATION PAR COMPRESSEUR Parce qu'extrêmement efficace, la réfrigération par compresseur est la norme la plus élevée en matière de technique réfrigérante.	16
	THERMOBOX® E – RÉFRIGÉRATION ÉLECTRONIQUE Elle se fait par circuit thermique sophistiqué d'une extrême fiabilité. Elle permet de maintenir la température dans une plage préprogrammée avec un minimum de variations.	18
	THERMOBOX® F – CHAUFFAGE PAR CONVECTION La chaleur par convection est une vraie valeur ajoutée et présente de nombreux avantages! Durée de chauffe réduite. Ventilation d'air chaud permettant de compenser les déperditions de chaleur. Chariot chauffant flexible.	24
	THERMOBOX® MIXTES Transport et conservation de plats chauds et froids dans une seule et même unité.	28
	THERMOBOX® – OPTIONS ET ACCESSOIRES	42
	THERMOBOX® BANQUET Transport de bacs GN2/1	46
	THERMOBOX® PORTABLE	48
	CHARIOTS PLATE-FORME	49
	THERMOBOX® FUTURE	50
	BACS IDESTA	52



THERMOBOX® S

Il s'agit du produit le plus simple que nous proposons. Ce chariot peut être réfrigéré en le plaçant en chambre froide ou en y ajoutant des blocs réfrigérants SDX®.

L'intérieur est entièrement en acier inoxydable avec guides préformés par emboutissage et sans recoins ni saillies. Garnis de polyuréthane expansé sous haute pression reliant les parois extérieure et intérieure et constituant une coque parfaitement isolante.

Les chariots S est idéal tant pour le service de plats froids que pour le transport et la conservation de nourriture à réchauffer ultérieurement.



SPÉCIFICATIONS TECHNIQUES

Parois extérieures Plastique ABS.

Intérieur: Enveloppe intérieur entièrement soudée en acier inoxydable.

Guides: En acier inoxydable, préformés par emboutissage de la tôle d'acier inoxydable de l'enveloppe intérieure.

Isolation: Mousse de polyuréthane.

Portes: Intérieur en acier inoxydable. Extérieur en plastique ABS.

Roues: Acier galvanisé à chaud. Roues de 160 mm avec bande de roulement en caoutchouc, deux avec frein et deux sans frein.

Cadre supérieur: Acier inoxydable avec coins en PVC.

Châssis porteur: Acier galvanisé avec revêtement PVC.

S: Neutre, classe d'isolation IP 44.

THERMOBOX® S - THERMOBOX NEUTRE

Gamme complète de Thermobox® neutres, avec simple isolation

S60

GUIDES: EXTÉRIEUR INTÉRIEUR POIDS

Répartition
4 x GN 1/1
80mm

L: 525mm
P: 700mm
H: 870mm

L: 330mm
P: 540mm
H: 345mm

37 kg



Référence: 122005-ZS
SDX Thermobox S60 (4 GN 1/1) Poignée de préhension rapide

Référence: 122005-XS
SDX Thermobox S60 (4 GN 1/1) Fermeture excentrée

4

S90

GUIDES: EXTÉRIEUR INTÉRIEUR POIDS

Répartition
6 x GN 1/1
80mm

L: 525mm
P: 700mm
H: 1030mm

L: 330mm
P: 540mm
H: 505mm

41 kg



Référence: 122003-ZS
SDX Thermobox S90 (6 GN 1/1) Poignée de préhension rapide

Référence: 122003-XS
SDX Thermobox S90 (6 GN 1/1) Fermeture excentrée

6

S120

GUIDES: EXTÉRIEUR INTÉRIEUR POIDS

Répartition
8 x GN 1/1 80mm

L: 525mm
P: 700mm
H: 1190mm

L: 330mm
P: 540mm
H: 665mm

45 kg



Référence: 122039-ZS
SDX Thermobox S120 (8 GN 1/1) Poignée de préhension rapide

Référence: 122039-XS
SDX Thermobox S120 (8 GN 1/1) Fermeture excentrée

8

THERMOBOX® S - THERMOBOX NEUTRE

Gamme complète de chariots Thermobox® neutres, simplement isolants

S150	GUIDES:	EXTÉRIEUR	INTÉRIEUR	POIDS
	Répartition 10 x GN 1/1 80mm	L: 525mm P: 700mm H: 1155mm	L: 330mm P: 540mm H: 825mm	47 kg
	<p>Référence: 122040-ZS SDX Thermobox S150 (10 GN 1/1) Poignée de préhension rapide</p> <p>Référence: 122040-XS SDX Thermobox S150 (10 GN 1/1) Poignée de préhension rapide</p>			

S180	GUIDES:	EXTÉRIEUR	INTÉRIEUR	POIDS
	Répartition 12 x GN 1/1 80mm	L: 525mm P: 700mm H: 1330mm	L: 330mm P: 540mm H: 1000mm	50 kg
	<p>Référence:122030-ZS SDX Thermobox S180 (12 GN 1/1) Poignée de préhension rapide</p> <p>Référence:122030-XS SDX Thermobox S180 (12 GN 1/1) Fermeture excentrée</p>			

SS180	GUIDES:	EXTÉRIEUR	INTÉRIEUR	POIDS
	Répartition 6 + 6 x GN 1/1 80mm	L: 525mm P: 700mm H: 1420mm	L: 330mm P: 540mm H: 505+505mm	60 kg
	<p>Référence:122101-ZS SDX Thermobox SS180 (6+6 GN 1/1) Poignée de préhension rapide</p> <p>Référence:122101-XS SDX Thermobox SS180 (6+6 GN 1/1) Fermeture excentrée</p>			

10

12

6
6

THERMOBOX® S - THERMOBOX NEUTRE

Gamme complète de Thermobox® neutres, avec simple isolation

S210

GUIDES:	EXTÉRIEUR	INTÉRIEUR	POIDS	
	Répartition 14 x GN 1/1 80mm	L: 525mm P: 700mm H: 1490mm	L: 330mm P: 540mm H: 1160mm	56 kg
	<p>Référence:122075-ZS SDX Thermobox S210 (14 GN 1/1) Poignée de préhension rapide <i>Poignées de traction supplémentaires sur les côtés de la face arrière incluses</i></p> <p>Référence:122075-XS SDX Thermobox S210 (14 GN 1/1) Fermeture excentrée <i>Poignées de traction supplémentaires sur les côtés de la face arrière incluses</i></p>			

14

SS360

GUIDES:	EXTÉRIEUR	INTÉRIEUR	POIDS	
	Répartition 12+12 x GN 1/1 80mm	L: 920mm P: 700mm H: 1330mm	L: 330+330mm P: 540mm H: 1000mm	100 kg
	<p>Référence:122045-ZS SDX Thermobox SS360 (12+12 GN 1/1) Poignée de préhension rapide</p>			

12 | 12

SSS540

GUIDES:	EXTÉRIEUR	INTÉRIEUR	POIDS	
	Répartition 12+12+12 x GN 1/1 80mm	L: 1330mm P: 700mm H: 1330mm	L: 330+330+330mm P: 540mm H: 1000mm	150 kg
	<p>Référence:122055-ZS SDX Thermobox SSS540 (12+12+12 GN 1/1) Poignée de préhension rapide</p>			

12 | 12 | 12



THERMOBOX® C

La réfrigération active se fait par système de réfrigération intégré très fiable abaissant la température interne du chariot au niveau voulu. Il est facile de régler la température voulue contrôlable à tout moment sur l'affichage numérique.

L'enveloppe intérieure est entièrement en acier inoxydable avec guides préformés par emboutissage, sans recoins ni saillies. Garnis de polyuréthane expansé sous haute pression reliant les parois extérieure et intérieure et constituant une coque parfaitement isolante.

Les chariots C conviennent parfaitement tant pour le service de plats froids que pour le transport et la conservation de nourriture à réchauffer ultérieurement.



SPÉCIFICATIONS TECHNIQUES

Parois extérieures: Plastique ABS.

Intérieur: Enveloppe intérieur entièrement soudée en acier inoxydable.

Guides: En acier inoxydable, préformés par emboutissage de la tôle d'acier inoxydable de l'enveloppe intérieure.

Isolation: Mousse de polyuréthane.

Portes: Intérieur en acier inoxydable. Extérieur en plastique ABS.

Roues: Acier galvanisé à chaud. Roues de 160 mm avec bande de roulement en caoutchouc, deux avec frein et deux sans frein. Le chariot CCC540 est monté sur six roues dont deux avec frein et quatre sans frein.

Cadre supérieur: Acier inoxydable avec coins en PVC.

Châssis porteur: Acier galvanisé avec revêtement PVC.

C: Élément réfrigérant compact avec thermostat numérique AA120, 27V cc. 230V /245W cc, classe d'isolation IP44.

THERMOBOX® C – RÉFRIGÉRATION ACTIVE

Réfrigération active pour la conservation prolongée de repas froids.

C60



GUIDES:	EXTÉRIEUR	INTÉRIEUR	POIDS
Répartition 4 x GN 1/1 80mm	L: 525mm P: 810mm H: 895mm	L: 330mm P: 540mm H: 370mm	51 kg
<p>Référence: 122206-ZC SDX Thermobox C60 (4 GN 1/1) Poignée de préhension rapide</p> <p>Référence: 122206-XC SDX Thermobox C60 (4 GN 1/1) Fermeture excentrée</p>			

4

C90



GUIDES:	EXTÉRIEUR	INTÉRIEUR	POIDS
Répartition 6 x GN 1/1 80mm	L: 525mm P: 810mm H: 1055mm	L: 330mm P: 540mm H: 500mm	56 kg
<p>Référence:122207-ZC SDX Thermobox C90 (6 GN 1/1) Poignée de préhension rapide</p> <p>Référence:122207-XC SDX Thermobox C90 (6 GN 1/1) Fermeture excentrée</p>			

6

C120



GUIDES:	EXTÉRIEUR	INTÉRIEUR	POIDS
Répartition 8 x GN 1/1 80mm	L: 525mm P: 810mm H: 1215mm	L: 330mm P: 540mm H: 660mm	60 kg
<p>Référence:122205-ZC SDX Thermobox C120 (8 GN 1/1) Poignée de préhension rapide</p> <p>Référence:122205-XC SDX Thermobox C120 (8 GN 1/1) Fermeture excentrée</p>			

8

C150





GUIDES:	EXTÉRIEUR	INTÉRIEUR	POIDS
Répartition 10 x GN 1/1 80mm	L: 525mm P: 825mm H: 1180mm	L: 330mm P: 540mm H: 825mm	65 kg
<p>Référence:122208-ZC SDX Thermobox C150 (10 GN 1/1) Poignée de préhension rapide</p> <p>Référence:122208-XC SDX Thermobox C150 (10 GN 1/1) Fermeture excentrée</p>			

10

THERMOBOX® C – RÉFRIGÉRATION ACTIVE

Réfrigération active pour la conservation prolongée de repas froids.

C180	GUIDES:	EXTÉRIEUR	INTÉRIEUR	POIDS
	Répartition 12 x GN 1/1 80mm	L: 525mm P: 825mm H: 1355mm	L: 330mm P: 540mm H: 1000mm	70 kg
	<p>Référence:122200-ZC SDX Thermobox C180 (12 GN 1/1) Poignée de préhension rapide</p> <p>Référence:122200-XC SDX Thermobox C180 (12 GN 1/1) Fermeture excentrée</p>			

C210	GUIDES:	EXTÉRIEUR	INTÉRIEUR	POIDS
	Répartition 14 x GN 1/1 80mm	L: 525mm P: 825mm H: 1515mm	L: 330mm P: 540mm H: 1160mm	75 kg
	<p>Référence:122209-ZC SDX Thermobox C210 (14 GN 1/1) Poignée de préhension rapide <i>Poignées de traction supplémentaires sur les côtés de la face arrière incluses</i></p> <p>Référence:122209-XC SDX Thermobox C210 (14 GN 1/1) Fermeture excentrée <i>Poignées de traction supplémentaires sur les côtés de la face arrière incluses</i></p>			

CC240	GUIDES:	EXTÉRIEUR	INTÉRIEUR	POIDS
	Répartition 8+8 x GN 1/1 80mm	L: 920mm P: 810mm H: 1215mm	L: 330+330mm P: 540mm H: 665mm	120 kg
	<p>Référence:122320-ZC SDX Thermobox CC240 (8+8 GN 1/1) Poignée de préhension rapide</p>			

12

14

88

THERMOBOX® C – RÉFRIGÉRATION ACTIVE

Réfrigération active pour la conservation prolongée de repas froids.

CC360

	GUIDES:	EXTÉRIEUR	INTÉRIEUR	POIDS
	Répartition 12+12 x GN 1/1 80mm	L: 920mm P: 825mm H: 1355mm	L: 330+330mm P: 540mm H: 1000mm	140 kg
	<p>Référence:122201-ZC SDX Thermobox CC360 (12+12 GN 1/1) Poignée de préhension rapide</p>			

12 | 12

CC420

	GUIDES:	EXTÉRIEUR	INTÉRIEUR	POIDS
	Répartition 14+14 x GN 1/1 80mm	L: 920mm P: 825mm H: 1515mm	L: 330+330mm P: 540mm H: 1160mm	150 kg
	<p>Référence:122265-ZC SDX Thermobox CC420 (14+14 GN 1/1) Poignée de préhension rapide</p>			

14 | 14

CCC540

	GUIDES:	EXTÉRIEUR	INTÉRIEUR	POIDS
	Répartition 12+12+12 x GN 1/1 80mm	L: 1330mm P: 825mm H: 1355mm	L: 330+330+330mm P: 540mm H: 1000mm	210 kg
	<p>Référence:122266-ZC SDX Thermobox CCC540 (12+12+12 GN 1/1) Poignée de préhension rapide</p>			

12 | 12 | 12



THERMOBOX® K

Avec réfrigération par compresseur efficace pour une réfrigération plus rapide. Un ventilateur d'air froid répartit la température uniformément dans tout l'intérieur du chariot. Le flux d'air froid crée un rideau de froid autour de chaque niveau d'entreposage de la nourriture qui évite les hausses de température. Il est facile de régler la température voulue contrôlable à tout moment sur l'affichage numérique.

L'enveloppe intérieure est entièrement en acier inoxydable avec guides préformés par emboutissage, sans recoins ni saillies. Garnis de polyuréthane expansé sous haute pression reliant les parois extérieure et intérieure et constituant une coque parfaitement isolante.

Les chariots K conviennent parfaitement tant pour le service de plats froids que pour le transport et la conservation de nourriture à réchauffer ultérieurement.



SPÉCIFICATIONS TECHNIQUES

Parois extérieures Plastique ABS.

Intérieur: Enveloppe intérieure entièrement soudée en acier inoxydable.

Guides: En acier inoxydable, préformés par emboutissage de la tôle d'acier inoxydable de l'enveloppe intérieure.

Isolation: Mousse de polyuréthane.

Portes: Intérieur en acier inoxydable. Extérieur en plastique ABS avec verrou à boulon et poignée de porte pour préhension rapide.

Roues: Acier galvanisé à chaud. Roues de 160 mm avec bande de roulement en caoutchouc, deux avec frein et deux sans frein.

Cadre supérieur: Acier inoxydable avec coins en PVC.

Chassis: Acier galvanisé avec revêtement PVC.

K: Réfrigération par compresseur avec affichage numérique de la température 230V/245W, classe d'isolation IP44.

THERMOBOX® K – RÉFRIGÉRATION PAR COMPRESSEUR

K90

GUIDES:	EXTÉRIEUR	INTÉRIEUR	POIDS
---------	-----------	-----------	-------



Répartition
6 x GN 1/1
80mm

L: 525mm
P: 750mm
H: 1115mm

L: 330mm
P: 540mm
H: 508mm

80 kg

Référence: 122207-ZK
SDX Thermobox K90 (6 GN 1/1) Poignée de préhension rapide

Référence: 122207-XK
SDX Thermobox K90 (6 GN 1/1) Fermeture excentrée

6
K120

GUIDES:	EXTÉRIEUR	INTÉRIEUR	POIDS
---------	-----------	-----------	-------



Répartition
8 x GN 1/1
80mm

L: 525mm
P: 750mm
H: 1275mm

L: 330mm
P: 540mm
H: 668mm

85 kg

Référence: 122205-ZK
SDX Thermobox K120 (8 GN 1/1) Poignée de préhension rapide

Référence: 122205-XK
SDX Thermobox K120 (8 GN 1/1) Fermeture excentrée

8
K150

GUIDES:	EXTÉRIEUR	INTÉRIEUR	POIDS
---------	-----------	-----------	-------



Répartition
10 x GN 1/1
80mm

L: 525mm
P: 770mm
H: 1430mm

L: 330mm
P: 540mm
H: 825mm

90 kg

Référence: 122208-ZK
SDX Thermobox K150 (10 GN 1/1) Poignée de préhension rapide

Référence: 122208-XK
SDX Thermobox K150 (10 GN 1/1) Fermeture excentrée

10
K180

GUIDES:	EXTÉRIEUR	INTÉRIEUR	POIDS
---------	-----------	-----------	-------



Répartition
12 x GN 1/1
80mm

L: 525mm
P: 770mm
H: 1605mm

L: 330mm
P: 540mm
H: 1000mm

95 kg

Référence: 122270-ZK
SDX Thermobox K180 (12 GN 1/1) Poignée de préhension rapide

Référence: 122270-XK
SDX Thermobox K180 (12 GN 1/1) Fermeture excentrée

12



THERMOBOX® E

Possède un système de chauffe efficace très fiable portant et maintenant l'intérieur du chariot à la température voulue. Il est facile de régler la température voulue contrôlable à tout moment sur l'affichage numérique.

L'enveloppe intérieure est entièrement en acier inoxydable avec guides préformés par emboutissage, sans recoins ni saillies. Garnis de polyuréthane expansé sous haute pression reliant les parois extérieure et intérieure et constituant une coque parfaitement isolante.

Les chariots E sont parfaits pour la conservation des plats chauds où la qualité de la nourriture doit être garantie pendant toute la durée du transport.



SPÉCIFICATIONS TECHNIQUES

Parois extérieures Plastique ABS.

Intérieur: Coffrage intérieur entièrement soudé en acier inoxydable.

Guides: Emboutis par presse dans la tôle d'acier inoxydable du coffrage intérieur.

Isolation: Mousse de polyuréthane.

Portes: Intérieur en acier inoxydable. Extérieur en plastique ABS.

Roues: Acier galvanisé à chaud. Roues de 160 mm avec bande de roulement en caoutchouc, deux avec frein et deux sans frein.

Cadre supérieur: Acier inoxydable avec coins en PVC.

Châssis porteur: Acier galvanisé avec revêtement PVC.

E: Système de chauffage efficace breveté, avec réglage de la température numérique, élément sous film isolant, classe d'isolation IP44. Marquage CE et label S.

THERMOBOX® E – CHAUFFAGE ÉLECTRONIQUE

Elle se fait par circuit thermique sophistiqué d'une extrême fiabilité. Il permet de maintenir la température dans une plage préprogrammée avec un minimum de variations.

E60

GUIDES: EXTÉRIEUR INTÉRIEUR POIDS



Répartition
4 x GN 1/1
80mm

L: 525mm
P: 700mm
H: 895mm

L: 330mm
P: 540mm
H: 345mm

41 kg

230V/280W

Référence: 122006-ZE

SDX Thermobox E60 (4 GN 1/1) Poignée de préhension rapide

Référence: 122006-XE

SDX Thermobox E60 (4 GN 1/1) Fermeture excentrée

4

6

8

4

4

19

E90

GUIDES: EXTÉRIEUR INTÉRIEUR POIDS



Répartition
6 x GN 1/1
80mm

L: 525mm
P: 700mm
H: 1055mm

L: 330mm
P: 540mm
H: 505mm

45 kg

230V/500W

Référence: 122004-ZE

SDX Thermobox E90 (6 GN 1/1) Poignée de préhension rapide

Référence: 122004-XE

SDX Thermobox E90 (6 GN 1/1) Fermeture excentrée

E120

GUIDES: EXTÉRIEUR INTÉRIEUR POIDS



Répartition
8 x GN 1/1
80mm

L: 525mm
P: 700mm
H: 1215mm

L: 330mm
P: 540mm
H: 665mm

48 kg

230V/500W

Référence: 122027-ZE

SDX Thermobox E120 (8 GN 1/1) Poignée de préhension rapide

Référence: 122027-XE

SDX Thermobox E120 (8 GN 1/1) Fermeture excentrée

EE120

GUIDES: EXTÉRIEUR INTÉRIEUR POIDS



Répartition
4+4 x GN 1/1
80mm

L: 525mm
P: 700mm
H: 1310mm

L: 330mm
P: 540mm
H: 348+348mm

54 kg

2 x 230V/280W

Référence: 122013-ZE





SDX Thermobox EE120 (4+4 GN 1/1) Poignée de préhension rapide

Référence: 122013-XE

SDX Thermobox EE120 (4+4 GN 1/1) Fermeture excentrée

THERMOBOX® E – CHAUFFAGE ÉLECTRIQUE

Elle se fait par circuit thermique sophistiqué d'une extrême fiabilité. Il permet de maintenir la température dans une plage préprogrammée avec un minimum de variations.

	GUIDES:	EXTÉRIEUR	INTÉRIEUR	POIDS
EE150 	Répartition 6+4 x GN 1/1 80mm	L: 525mm P: 700mm H: 1285mm	L: 330mm P: 540mm H: 348+508mm	56 kg
	230V/500W + 230V/280W Référence: 122062-ZE SDX Thermobox EE150 (6+4 GN 1/1) Poignée de préhension rapide Référence: 122062-XE SDX Thermobox EE150 (6+4 GN 1/1) Fermeture excentrée			
E180 	Répartition 12 x GN 1/1 80mm	L: 525mm P: 700mm H: 1355mm	L: 330mm P: 540mm H: 1000mm	60 kg
	230V/800W Référence: 122033-ZE SDX Thermobox E180 (12 GN 1/1) Poignée de préhension rapide Référence: 122033-XE SDX Thermobox E180 (12 GN 1/1) Fermeture excentrée			
EE180 	Répartition 8+4 x GN 1/1 80mm	L: 525mm P: 700mm H: 1445mm	L: 330mm P: 540mm H: 668+348mm	60 kg
	230V/500W + 230V/280W Référence: 122104-ZE SDX Thermobox EE180 (8+4 GN 1/1) Poignée de préhension rapide Référence: 122104-XE SDX Thermobox EE180 (8+4 GN 1/1) Fermeture excentrée			
EE180 	Répartition 6+6 x GN 1/1 80mm	L: 525mm P: 700mm H: 1445mm	L: 330mm P: 540mm H: 508+508mm	70 kg
	230V/500W + 230V/500W Référence: 122102-ZE SDX Thermobox EE180 (6+6 GN 1/1) Poignée de préhension rapide Référence: 122102-XE SDX Thermobox EE180 (6+6 GN 1/1) Fermeture excentrée			

THERMOBOX® E – CHAUFFAGE ÉLECTRONIQUE

Elle se fait par circuit thermique sophistiqué d'une extrême fiabilité. Il permet de maintenir la température dans une plage préprogrammée avec un minimum de variations.

EE210

GUIDES:	EXTÉRIEUR	INTÉRIEUR	POIDS	
	Répartition 8+6 GN 1/1 80mm	L: 525mm P: 700mm H: 1605mm	L: 330mm P: 540mm H: 668+508mm	74 kg
	230V/500W + 230V/500W Référence: 122155-ZE SDX Thermobox EE210 (8+6 GN 1/1) Poignée de préhension rapide <i>Poignées de traction supplémentaires sur les côtés de la face arrière incluses</i> Référence: 122155-XE SDX Thermobox EE210 (8+6 GN 1/1) Fermeture excentrée <i>Poignées de traction supplémentaires sur les côtés de la face arrière incluses</i>			

EE240

GUIDES:	EXTÉRIEUR	INTÉRIEUR	POIDS	
	Répartition 8+8 x GN 1/1 80mm	L: 920mm P: 700mm H: 1215mm	L: 330+330mm P: 540mm H: 665mm	96 kg
	2 x 230V/500W Référence: 122132-ZE SDX Thermobox EE240 (8+8 GN 1/1) Poignée de préhension rapide			

EE360

GUIDES:	EXTÉRIEUR	INTÉRIEUR	POIDS	
	Répartition 12+12 x GN 1/1 80mm	L: 920mm P: 700mm H: 1355mm	L: 330+330mm P: 540mm H: 1000mm	120 kg
	2 x 230V/800W Référence: 122048-ZE SDX Thermobox EE360 (12+12 GN 1/1) Poignée de préhension rapide			

EEE540

GUIDES:	EXTÉRIEUR	INTÉRIEUR	POIDS	
	Répartition 12+12+12 x GN 1/1 80mm	L: 1330mm P: 700mm H: 1355mm	L: 330+330+330mm P: 540mm H: 1000mm	180 kg
	3 x 230V/800W Référence: 122050-ZE SDX Thermobox EEE540 (12+12+12 GN 1/1) Poignée de préhension rapide			

6
8

8
8

12
12

12
12
12

CLASSIC

Un fidèle serviteur

Depuis de nombreuses années déjà, nos modèles E180 et F180 sont de fidèles serviteurs dans d'innombrables cuisines professionnelles. Ils font donc toujours partie de notre gamme et s'adressent à tous ceux qui cherchent à bien s'équiper sans dépenser trop.

Le système de chauffe fiable dont ils sont équipés garantit une bonne hygiène alimentaire et le transport pratique et efficace des plats préparés. Dotés d'une excellente isolation, ils sont économiques et permettent de préserver la qualité des plats à en juger par la grande satisfaction des clients à l'utilisation. Comme pour tous nos autres chariots, ils sont de construction robuste et stable.



E180 CLASSIC

GUIDES:

EXTÉRIEUR

INTÉRIEUR

POIDS



Répartition
12 x GN 1/1
80mm

L: 525mm
P: 700mm
H: 1330mm

L: 330mm
P: 540mm
H: 1000mm

60 kg

230V/800W

Référence: 122058-ECL

SDX Thermobox E180 Classic (12 GN 1/1) Fermeture excentrée

THERMOBOX® F180 Classic

F180 CLASSIC

GUIDES:

EXTÉRIEUR

INTÉRIEUR

POIDS



Répartition
12 x GN 1/1
80mm

L: 525mm
P: 770mm
H: 1330mm

L: 330mm
P: 540mm
H: 1000mm

65 kg

230V/1000W

Référence: 122059-FCL

SDX Thermobox F180 Classic (12 GN 1/1) Fermeture excentrée



THERMOBOX® F

Avec système de chauffe efficace par convection et ventilateur d'air chaud pour garantir la répartition uniforme de la température dans toute l'unité. Le flux d'air chaud crée un rideau de chaleur autour de chaque niveau d'entreposage de la nourriture qui compense les déperditions de chaleur indésirables. Il est facile de régler la température voulue contrôlable à tout moment sur l'affichage numérique.

L'enveloppe intérieure est entièrement en acier inoxydable avec guides préformés par emboutissage, sans recoins ni saillies. Garnis de polyuréthane expansé sous haute pression reliant les parois extérieure et intérieure et constituant une coque parfaitement isolante.

Les chariots F sont parfaits pour la conservation des plats chauds où la qualité de la nourriture doit être garantie pendant toute la durée du transport.



Spécifications techniques

Parois extérieures Plastique ABS.

Intérieur: Enveloppe intérieure entièrement soudée en acier inoxydable.

Guides: En acier inoxydable, préformés par emboutissage de la tôle d'acier inoxydable de l'enveloppe intérieure.

Isolation: Mousse de polyuréthane.

Portes: Intérieur en acier inoxydable. Extérieur en plastique ABS.

Roues: Acier galvanisé à chaud. Roues de 160 mm avec bande de roulement en caoutchouc, deux avec frein et deux sans frein.

Cadre supérieur: Acier inoxydable avec coins en PVC.

Châssis porteur: Acier galvanisé avec revêtement PVC.

F: Système de chauffe efficace par convection, avec thermostat réglable, classe d'isolation IP44, 230V/1000W. Marquage CE et label S.

THERMOBOX[®] F – CHAUFFAGE PAR CONVECTION

La chaleur par convection est une vraie valeur ajoutée et présente de nombreux avantages! Durée de chauffe réduite. Ventilation d'air chaud permettant de compenser les déperditions de chaleur. Chariot chauffant flexible.

F90

GUIDES:	EXTÉRIEUR	INTÉRIEUR	POIDS	
	Répartition 6 x GN 1/1 80mm	L: 525mm P: 750mm H: 1055mm	L: 330mm P: 540mm H: 508mm	54 kg
	230V/550W Référence: 122004-ZF SDX Thermobox F90 (6 GN 1/1) Poignée de préhension rapide Référence: 122004-XF SDX Thermobox F90 (6 GN 1/1) Fermeture excentrée			

F120

GUIDES:	EXTÉRIEUR	INTÉRIEUR	POIDS	
	Répartition 8 x GN 1/1 80mm	L: 525mm P: 750mm H: 1215mm	L: 330mm P: 540mm H: 668mm	57 kg
	230V/550W Référence: 122027-ZF SDX Thermobox F120 (8 GN 1/1) Poignée de préhension rapide Référence: 122027-XF SDX Thermobox F120 (8 GN 1/1) Fermeture excentrée			

F150

GUIDES:	EXTÉRIEUR	INTÉRIEUR	POIDS	
	Répartition 10 x GN 1/1 80mm	L: 525mm P: 770mm H: 1180mm	L: 330mm P: 540mm H: 828mm	61 kg
	230V/1000W Référence: 122064-ZF SDX Thermobox F150 (10 GN 1/1) Poignée de préhension rapide Référence: 122064-XF SDX Thermobox F150 (10 GN 1/1) Poignée de préhension rapide			

F180

GUIDES:	EXTÉRIEUR	INTÉRIEUR	POIDS	
	Répartition 12 x GN 1/1 80mm	L: 525mm P: 770mm H: 1355mm	L: 330mm P: 540mm H: 1000mm	65 kg
	230V/1000W Référence: 122033-ZF SDX Thermobox F180 (12 GN 1/1) Poignée de préhension rapide Référence: 122033-XF SDX Thermobox F180 (12 GN 1/1) Poignée de préhension rapide			

6

8

10

12

THERMOBOX[®] F – CHAUFFAGE PAR CONVECTION

La chaleur par convection est une vraie valeur ajoutée et présente de nombreux avantages! Durée de chauffe réduite. Ventilation d'air chaud permettant de compenser les déperditions de chaleur. Chariot chauffant flexible.

FF180



GUIDES:	EXTÉRIEUR	INTÉRIEUR	POIDS
---------	-----------	-----------	-------

Répartition
6+6 x GN 1/1
80mm

L: 525mm
P: 750mm
H: 1445mm

L: 330mm
P: 540mm
H: 508+508mm

65 kg

2x230V/550W

Référence: 122134-ZF

SDX Thermobox FF180 (6+6 GN 1/1) Poignée de préhension rapide

Référence: 122134-XF

SDX Thermobox FF180 (6+6 GN 1/1) Fermeture excentrée

F210



GUIDES:	EXTÉRIEUR	INTÉRIEUR	POIDS
---------	-----------	-----------	-------

Répartition
14 x GN 1/1
80mm

L: 525mm
P: 770mm
H: 1515mm

L: 330mm
P: 540mm
H: 1160mm

70 kg

230V/1000W

Référence: 122070-ZF

SDX Thermobox F210 (14 GN 1/1) Poignée de préhension rapide

Poignées de traction supplémentaires sur les côtés de la face arrière incluses

Référence: 122070-XF

SDX Thermobox F210 (14 GN 1/1) Poignée de préhension rapide

Poignées de traction supplémentaires sur les côtés de la face arrière incluses

FF210



GUIDES:	EXTÉRIEUR	INTÉRIEUR	POIDS
---------	-----------	-----------	-------

Répartition
8+6 x GN 1/1
80mm

L: 525mm
P: 750mm
H: 1605mm

L: 330mm
P: 540mm
H: 668+508mm

70 kg

2 x 230V/550W

Référence: 122135-ZF

SDX Thermobox FF210 (8+6 GN 1/1) Poignée de préhension rapide

Poignées de traction supplémentaires sur les côtés de la face arrière incluses

Référence: 122135-XF

SDX Thermobox FF210 (8+6 GN 1/1) Fermeture excentrée

Poignées de traction supplémentaires sur les côtés de la face arrière incluses

FF240



GUIDES:	EXTÉRIEUR	INTÉRIEUR	POIDS
---------	-----------	-----------	-------

Répartition
8+8 x GN 1/1
80mm

L: 920mm
P: 750mm
H: 1215mm

L: 330+330mm
P: 540mm
H: 668+668mm

110 kg

2 x 230V/550W

Référence: 122132-ZF

SDX Thermobox FF240 (8+8 GN 1/1) Poignée de préhension rapide

THERMOBOX[®] F – CHAUFFAGE PAR CONVECTION

La chaleur par convection est une vraie valeur ajoutée et présente de nombreux avantages! Durée de chauffe réduite.
Ventilation d'air chaud permettant de compenser les déperditions de chaleur. Chariot chauffant flexible.

FF360

GUIDES: EXTÉRIEUR INTÉRIEUR POIDS

Répartition
12+12 x GN 1/1
80mm

L: 920mm
P: 770mm
H: 1355mm

L: 330+330mm
P: 540mm
H: 1000mm

130 kg



2 x 230V/1000W

Référence: 122048-ZF

SDX Thermobox FF360 (12+12 GN 1/1) Poignée de préhension rapide

12 | 12

FF420

GUIDES: EXTÉRIEUR INTÉRIEUR POIDS

Répartition
14+14 x GN 1/1
80mm

L: 920mm
P: 770mm
H: 1515mm

L: 330+330mm
P: 540mm
H: 1160mm

140 kg



2 x 230V/1000W

Référence: 122057-ZF

SDX Thermobox FF420 (14+14 GN 1/1) Poignée de préhension rapide

14 | 14

FFF540

GUIDES: EXTÉRIEUR INTÉRIEUR POIDS

Répartition
12+12+12 x GN 1/1
80mm

L: 1330mm
P: 770mm
H: 1355mm

L: 330+330+330mm
P: 540mm
H: 1000mm

195 kg



3 x 230V/1000W

Référence: 122136-ZF

SDX Thermobox FFF540 (12+12+12 GN 1/1) Poignée de préhension rapide

12 | 12 | 12

SDX[®] THER

Une combinaison réussie!

Pour le transport et la conservation de plats chauds et froids dans une seule et même unité.

Pour répondre aux divers besoins, SDX[®] propose de nombreuses solutions mixtes dans une seule et même Thermobox[®] avec ou sans réfrigération active ou chauffage électronique.

Tous les modèles sont proposés dans la qualité faisant la renommée de SDX[®] et, bien sûr, avec enveloppe intérieure tout inox avec guides préformés par emboutissage de la tôle d'acier.





THERMOBOX® SE
– MIXTE NEUTRE/CHAUFFAGE ÉLECTRONIQUE

30



THERMOBOX® SE
– MIXTE NEUTRE/CHAUFFAGE PAR CONVECTION

32



THERMOBOX® CE
– MIXTE RÉFRIGÉRATION
ACTIVE/CHAUFFAGE ÉLECTRONIQUE

34



THERMOBOX® CE
– MIXTE RÉFRIGÉRATION
ACTIVE/CHAUFFAGE PAR CONVECTION

36



THERMOBOX® CE
– MIXTE RÉFRIGÉRATION PAR
COMPRESSEUR/CHAUFFAGE ÉLECTRONIQUE

38



THERMOBOX® CE
– COMBINAISON RÉFRIGÉRATION PAR
COMPRESSEUR ET CHAUFFAGE PAR CONVECTION

40



THERMOBOX® SE – MIXTE NEUTRE/CHAUFFAGE ÉLECTRONIQUE

Parois extérieures: Plastique ABS.

Intérieur: Enveloppe intérieure entièrement soudée en acier inoxydable.

Guides: En acier inoxydable, préformés par emboutissage de la tôle d'acier inoxydable de l'enveloppe intérieure.

Isolation: Mousse de polyuréthane.

Portes: Intérieur en acier inoxydable. Extérieur en plastique ABS.

Roues: Acier galvanisé à chaud. Roues de 160 mm avec bande de roulement en caoutchouc, deux avec frein et deux sans frein.

Cadre supérieur: Acier inoxydable avec coins en PVC.

Châssis porteur: Acier galvanisé avec revêtement PVC.

S: Neutre

E: Système de chauffage efficace breveté, avec réglage de la température numérique, élément sous film isolant, classe d'isolation IP44. Marquage CE et label S.

SE120



GUIDES:	EXTÉRIEUR	INTÉRIEUR S	INTÉRIEUR E	POIDS
Répartition 4+4 x GN 1/1 80mm	L: 525mm P: 700mm H: 1310mm	L: 330mm P: 540mm H: 348mm	L: 330mm P: 540mm H: 348mm	52 kg

Neutre + 230V/280W

Référence: 122010-ZSE

SDX Thermobox SE120 (4+4 GN 1/1) Poignée de préhension rapide

Référence: 122010-XSE

SDX Thermobox SE120 (4+4 GN 1/1) Fermeture excentrée

SE150



GUIDES:	EXTÉRIEUR	INTÉRIEUR S	INTÉRIEUR E	POIDS
Répartition 4+6 x GN 1/1 80mm	L: 525mm P: 700mm H: 1285mm	L: 330mm P: 540mm H: 348mm	L: 330mm P: 540mm H: 505mm	56 kg

Neutre + 230V/500W

Référence: 122060-ZSE

SDX Thermobox SE150 (4+6 GN 1/1) Poignée de préhension rapide

Référence: 122060-XSE

SDX Thermobox SE150 (4+6 GN 1/1) Fermeture excentrée

SE180



GUIDES:	EXTÉRIEUR	INTÉRIEUR S	INTÉRIEUR E	POIDS
Répartition 4+8 x GN 1/1 80mm	L: 525mm P: 700mm H: 1445mm	L: 330mm P: 540mm H: 348mm	L: 330mm P: 540mm H: 668mm	60 kg

Neutre + 230V/500W

Référence: 122105-ZSE

SDX Thermobox SE180 (4+8 GN 1/1) Poignée de préhension rapide

Référence: 122105-XSE

SDX Thermobox SE180 (4+8 GN 1/1) Fermeture excentrée



THERMOBOX® SF – MIXTE NEUTRE/CHAUFFAGE PAR CONVECTION

Parois extérieures Plastique ABS.

Intérieur: Enveloppe intérieure entièrement soudée en acier inoxydable.

Guides: En acier inoxydable, préformés par emboutissage de la tôle d'acier inoxydable de l'enveloppe intérieure.

Isolation: Mousse de polyuréthane.

Portes: Intérieur en acier inoxydable. Extérieur en plastique ABS avec verrou à boulon et poignée de porte pour préhension rapide.

Roues: Acier galvanisé à chaud. Roues de 160 mm avec bande de roulement en caoutchouc, deux avec frein et deux sans frein.

Cadre supérieur: Acier inoxydable avec coins en PVC.

Châssis porteur: Acier galvanisé avec revêtement PVC.

S: Neutre

F: Système de chauffe efficace par convection, avec thermostat numérique réglable, classe d'isolation IP44, 230V/1000W. Marquage CE et label S.

SF150



GUIDES:	EXTÉRIEUR	INTÉRIEUR S	INTÉRIEUR F	POIDS
Répartition 4+6 x GN 1/1 80mm	L: 525mm P: 750mm H: 1285mm	L: 330mm P: 540mm H: 508mm	L: 330mm P: 540mm H: 348mm	62 kg

Neutre + 230V/550W

Référence: 122060-ZSF

SDX Thermobox SF150 (4+6 GN 1/1) Poignée de préhension rapide

Référence: 122060-XSF

SDX Thermobox SF150 (4+6 GN 1/1) Fermeture excentrée

SF180



GUIDES:	EXTÉRIEUR	INTÉRIEUR S	INTÉRIEUR F	POIDS
Répartition 6+6 x GN 1/1 80mm	L: 525mm P: 750mm H: 1445mm	L: 330mm P: 540mm H: 508mm	L: 330mm P: 540mm H: 508mm	65 kg

Neutre + 230V/550W

Référence: 122105-ZSF

SDX Thermobox SF180 (6+6 GN 1/1) Poignée de préhension rapide

Référence: 122105-XSF

SDX Thermobox SF180 (6+6 GN 1/1) Fermeture excentrée

SF210



GUIDES:	EXTÉRIEUR	INTÉRIEUR S	INTÉRIEUR F	POIDS
Répartition 4+10 x GN 1/1 80mm	L: 525mm P: 770mm H: 1605mm	L: 330mm P: 540mm H: 828mm	L: 330mm P: 540mm H: 348mm	80 kg

Neutre + 230V/1000W

Référence: 122065-ZSF

SDX Thermobox SF210 (4+10 GN 1/1) Poignée de préhension rapide

Poignées de traction supplémentaires sur les côtés de la face arrière incluses

Référence: 122065-XSF

SDX Thermobox SF210 (4+10 GN 1/1) Poignée de préhension rapide

Poignées de traction supplémentaires sur les côtés de la face arrière incluses

THERMOBOX® SF – MIXTE NEUTRE /CHAUFFAGE PAR CONVECTION

SF240



GUIDES:	EXTÉRIEUR	INTÉRIEUR S	INTÉRIEUR F	POIDS
Répartition 8+8 x GN 1/1 80mm	L: 920mm P: 750mm H: 1215mm	L: 330mm P: 540mm H: 668mm	L: 330mm P: 540mm H: 668mm	90 kg

Neutre + 230V/550W

Référence: 122066-ZSF

SDX Thermobox SF240 (8+8 GN 1/1) Poignée de préhension rapide

8 | 8

SF360



GUIDES:	EXTÉRIEUR	INTÉRIEUR S	INTÉRIEUR F	POIDS
Répartition 12+12 x GN 1/1 80mm	L: 920mm P: 770mm H: 1355mm	L: 330mm P: 540mm H: 1000mm	L: 330mm P: 540mm H: 1000mm	115 kg

Neutre + 230V/1000W

Référence: 122046-ZSF

SDX Thermobox SF360 (12+12 GN 1/1) Poignée de préhension rapide

12 | 12

SF420



GUIDES:	EXTÉRIEUR	INTÉRIEUR S	INTÉRIEUR F	POIDS
Répartition 12+12 x GN 1/1 80mm	L: 920mm P: 770mm H: 1515mm	L: 330mm P: 540mm H: 1160mm	L: 330mm P: 540mm H: 1160mm	126 kg

Neutre + 230V/1000W

Référence: 122067-ZSF

SDX Thermobox SF420 (14+14 GN 1/1) Poignée de préhension rapide

14 | 14



THERMOBOX® CF – MIXTE RÉFRIGÉRATION ACTIVE/CHAUFFAGE PAR CONVECTION

Parois extérieures: Plastique ABS.

Intérieur: Enveloppe intérieure entièrement soudée en acier inoxydable.

Guides: En acier inoxydable, préformés par emboutissage de la tôle d'acier inoxydable de l'enveloppe intérieure.

Isolation: Mousse de polyuréthane.

Portes: Intérieur en acier inoxydable. Extérieur en plastique ABS.

Roues: Acier galvanisé à chaud. Roues de 160 mm avec bande de roulement en caoutchouc, deux avec frein et deux sans frein.

Cadre supérieur: Acier inoxydable avec coins en PVC.

Châssis porteur: Acier galvanisé avec revêtement PVC.

C: Élément réfrigérant compact avec thermostat numérique AA120/180W, classe d'isolation IP44.

F: Système de chauffe efficace par convection, avec thermostat réglable, classe d'isolation IP44, 230V/1000W. Marquage CE et label S.

CF150



GUIDES:	EXTÉRIEUR	INTÉRIEUR C	INTÉRIEUR F	POIDS
Répartition 4+6 x GN 1/1 80mm	L: 525mm P: 810mm H: 1285mm	L: 330mm P: 540mm H: 348mm	L: 330mm P: 540mm H: 508mm	70 kg
AA120/180W + 230V/550W Référence: 122282-ZCF SDX Thermobox CF150 (4+6 GN 1/1) Poignée de préhension rapide Référence: 122282-XCF SDX Thermobox CF150 (4+6 GN 1/1) Fermeture excentrée				

CF180



GUIDES:	EXTÉRIEUR	INTÉRIEUR C	INTÉRIEUR F	POIDS
Répartition 6+6 x GN 1/1 80mm	L: 525mm P: 810mm H: 1445mm	L: 330mm P: 540mm H: 508mm	L: 330mm P: 540mm H: 508mm	75 kg
AA120/180W + 230V/550W Référence: 122215-ZCF SDX Thermobox CF180 (6+6 GN 1/1) Poignée de préhension rapide Référence: 122215-XCF SDX Thermobox CF180 (6+6 GN 1/1) Fermeture excentrée				

CF180



GUIDES:	EXTÉRIEUR	INTÉRIEUR C	INTÉRIEUR F	POIDS
Répartition 4+8 x GN 1/1 80mm	L: 525mm P: 810mm H: 1445mm	L: 330mm P: 540mm H: 348mm	L: 330mm P: 540mm H: 668mm	75 kg
AA120/180W + 230V/550W Référence: 122284-ZCF SDX Thermobox CF180 (4+8 GN 1/1) Poignée de préhension rapide Référence: 122284-XCF SDX Thermobox CF180 (4+8 GN 1/1) Fermeture excentrée				

THERMOBOX® CF – MIXTE RÉFRIGÉRATION ACTIVE/CHAUFFAGE PAR CONVECTION

CF210



GUIDES:	EXTÉRIEUR	INTÉRIEUR C	INTÉRIEUR F	POIDS
Répartition 6+8 x GN 1/1 80mm	L: 525mm P: 810mm H: 1605mm	L: 330mm P: 540mm H: 508mm	L: 330mm P: 540mm H: 668mm	80 kg

AA120/180W + 230V/550W

Référence: 122251-ZCF

SDX Thermobox CF210 (6+8 GN 1/1) Poignée de préhension rapide

Poignées de traction supplémentaires sur les côtés de la face arrière incluses

Référence: 122251-XCF

SDX Thermobox CF210 (6+8 GN 1/1) Fermeture excentrée

Poignées de traction supplémentaires sur les côtés de la face arrière incluses

CF240



GUIDES:	EXTÉRIEUR	INTÉRIEUR C	INTÉRIEUR F	POIDS
Répartition 8+8 x GN 1/1 80mm	L: 920mm P: 810mm H: 1215mm	L: 330mm P: 540mm H: 668mm	L: 330mm P: 540mm H: 668mm	115 kg

AA120/180W + 230V/550W

Référence: 122068-ZCF

SDX Thermobox CF240 (8+8 GN 1/1) Poignée de préhension rapide

CF360



GUIDES:	EXTÉRIEUR	INTÉRIEUR C	INTÉRIEUR F	POIDS
Répartition 12+12 x GN 1/1 80mm	L: 920mm P: 825mm H: 1355mm	L: 330mm P: 540mm H: 1000mm	L: 330mm P: 540mm H: 1000mm	135 kg

AA120/180W + 230V/1000W

Référence: 122220-ZCF

SDX Thermobox CF360 (12+12 GN 1/1) Poignée de préhension rapide

CF420



GUIDES:	EXTÉRIEUR	INTÉRIEUR C	INTÉRIEUR F	POIDS
Répartition 14+14 x GN 1/1 80mm	L: 920mm P: 825mm H: 1515mm	L: 330mm P: 540mm H: 1160mm	L: 330mm P: 540mm H: 1160mm	145 kg

AA120/180W + 230V/1000W

Référence: 122069-ZCF

SDX Thermobox CF420 (14+14 GN 1/1) Poignée de préhension rapide



THERMOBOX® KF – MIXTE RÉFRIGÉRATION PAR COMPRESSEUR/ CHAUFFAGE ÉLECTRONIQUE

Parois extérieures Plastique ABS.

Intérieur: Enveloppe intérieure entièrement soudée en acier inoxydable.

Guides: En acier inoxydable, préformés par emboutissage de la tôle d'acier inoxydable de l'enveloppe intérieure.

Isolation: Mousse de polyuréthane.

Portes: Intérieur en acier inoxydable. Extérieur en plastique ABS.

Roues: Acier galvanisé à chaud. Roues de 160 mm avec bande de roulement en caoutchouc, deux avec frein et deux sans frein.

Cadre supérieur: Acier inoxydable avec coins en PVC.

Châssis porteur: Acier galvanisé avec revêtement PVC.

K: Réfrigération par compresseur avec affichage numérique de la température 230V/245W, classe d'isolation IP44.

E: Système de chauffage efficace breveté, avec réglage de la température numérique, élément sous film isolant, classe d'isolation IP44. Marquage CE et label S.

KE180



GUIDES:	EXTÉRIEUR	INTÉRIEUR K	INTÉRIEUR E	POIDS
Répartition 6+6 x GN 1/1 80mm	L: 525mm P: 750mm H: 1695mm	L: 330mm P: 540mm H: 505mm	L: 330mm P: 540mm H: 505mm	104 kg
<p>230V/245W ca + 230V/500W Référence: 122072-ZKE SDX Thermobox KE180 (6+6 GN 1/1) Poignée de préhension rapide</p> <p>Référence: 122072-XKE SDX Thermobox KE180 (6+6 GN 1/1) Fermeture excentrée</p>				

KE210



GUIDES:	EXTÉRIEUR	INTÉRIEUR K	INTÉRIEUR E	POIDS
Répartition 6+8 x GN 1/1 80mm	L: 525mm P: 750mm H: 1855mm	L: 330mm P: 540mm H: 665mm	L: 330mm P: 540mm H: 505mm	110 kg
<p>230V/245W ca + 230V/500W Référence: 122073-ZKE SDX Thermobox KE210 (6+8 GN 1/1) Poignée de préhension rapide <i>Poignées de traction supplémentaires sur les côtés de la face arrière incluses</i></p> <p>Référence: 122073-XKE SDX Thermobox KE210 (6+8 GN 1/1) Fermeture excentrée <i>Poignées de traction supplémentaires sur les côtés de la face arrière incluses</i></p>				

THERMOBOX® KF – MIXTE RÉFRIGÉRATION PAR COMPRESSEUR/CHAUFFAGE ÉLECTRONIQUE

KE240

GUIDES: EXTÉRIEUR INTÉRIEUR K INTÉRIEUR E POIDS

Répartition
8+8 x GN 1/1
80mm

L: 920mm
P: 750mm
H: 1275mm

L: 330mm
P: 540mm
H: 665mm

L: 330mm
P: 540mm
H: 665mm

115 kg



230V/245W ca + 230V/500W

Référence: 122074-ZKE

SDX Thermobox KE240 (8+8 GN 1/1) Poignée de préhension rapide

KE360

GUIDES: EXTÉRIEUR INTÉRIEUR K INTÉRIEUR E POIDS

Répartition
12+12 x GN 1/1
80mm

L: 920mm
P: 770mm
H: 1605mm

L: 330mm
P: 540mm
H: 1000mm

L: 330mm
P: 540mm
H: 1000mm

125 kg



230V/245W ca + 230V/800W

Référence: 122077-ZKE

SDX Thermobox KE360 (12+12 GN 1/1) Poignée de préhension rapide



THERMOBOX® KF – MIXTE RÉFRIGÉRATION PAR COMPRESSEUR/CHAUFFAGE AR CONVECTION

Parois extérieures Plastique ABS.

Intérieur: Enveloppe intérieure entièrement soudée en acier inoxydable.

Guides: En acier inoxydable, préformés par emboutissage de la tôle d'acier inoxydable de l'enveloppe intérieure.

Isolation: Mousse de polyuréthane.

Portes: Intérieur en acier inoxydable. Extérieur en plastique ABS.

Roues: Acier galvanisé à chaud. Roues de 160 mm avec bande de roulement en caoutchouc, deux avec frein et deux sans frein.

Cadre supérieur: Acier inoxydable avec coins en PVC.

Châssis porteur: Acier galvanisé avec revêtement PVC.

K: Réfrigération par compresseur avec affichage numérique de la température 230V/245W, classe d'isolation IP44.

F: Système de chauffe efficace par convection, avec thermostat numérique réglable, classe d'isolation IP44, 230V/1000W. Marquage CE et label S.

KF180

GUIDES: EXTÉRIEUR INTÉRIEUR K INTÉRIEUR F POIDS



Répartition
6+6 x GN 1/1
80mm

L: 525mm
P: 750mm
H: 1695mm

L: 330mm
P: 540mm
H: 508mm

L: 330mm
P: 540mm
H: 508mm

134 kg

230V/245W ca + 230V/550W

Référence: 122215-ZKF

SDX Thermobox KF180 (6+6 GN 1/1) Poignée de préhension rapide

Référence: 122215-XKF

SDX Thermobox KF180 (6+6 GN 1/1) Fermeture excentrée

KF240

GUIDES: EXTÉRIEUR INTÉRIEUR K INTÉRIEUR F POIDS



Répartition
8+8 x GN 1/1
80mm

L: 920mm
P: 750mm
H: 1275mm

L: 330mm
P: 540mm
H: 668mm

L: 330mm
P: 540mm
H: 668mm

142 kg

230V/245W ca + 230V/550W

Référence: 122262-ZKF

SDX Thermobox KF240 (8+8 GN 1/1) Poignée de préhension rapide

THERMOBOX® KF – MIXTE RÉFRIGÉRATION PAR COMPRESSEUR/CHAUFFAGE PAR CONVECTION

KF300



GUIDES	EXTÉRIEUR	INTÉRIEUR K	INTÉRIEUR F	POIDS
Répartition 10+10 x GN 1/1 80mm	L: 920mm P: 770mm H: 1430mm	L: 330mm P: 540mm H: 828mm	L: 330mm P: 540mm H: 828mm	150 kg
<p>230V/245W ca + 230V/1000W Référence: 122219-ZKF SDX Thermobox KF300 (10+10 GN 1/1) Poignée de préhension rapide</p>				

10 | 10

KF360



GUIDES:	EXTÉRIEUR	INTÉRIEUR K	INTÉRIEUR F	POIDS
Répartition 12+12 x GN 1/1 80mm	L: 920mm P: 770mm H: 1605mm	L: 330mm P: 540mm H: 1000mm	L: 330mm P: 540mm H: 1000mm	160 kg
<p>230V/245W ca + 230V/1000W Référence: 122220-ZKF SDX Thermobox KF360 (12+12 GN 1/1) Poignée de préhension rapide</p>				

12 | 12



BANQUET POUR LE TRANSPORT DE GROS VOLUMES

SDX® Thermobox® Banquet est fait pour ceux qui doivent servir de gros volumes rapidement et efficacement. Parfait pour les arènes, les complexes hôteliers et de centres de conférences. Par sa grande contenance et le grand nombre de guides, les modèles de cette gamme permettent de transporter en souplesse et efficacement vos préparations.



BANQUET F

GUIDES: EXTÉRIEUR INTÉRIEUR POIDS



Répartition
17 x GN 2/1
80mm

L: 790mm
P: 890mm
H: 1740mm

L: 535mm
P: 667mm
H: 1405mm

127 kg

Référence: 122252-01F
SDX Thermobox BANQUET F (17 GN 2/1) Poignée de préhension rapide

BANQUET FF

GUIDES: EXTÉRIEUR INTÉRIEUR POIDS



Répartition
17+17 x GN 2/1
80mm

L: 1445mm
P: 890mm
H: 1740mm

L: 535+535mm
P: 667mm
H: 1405mm

254 kg

2 x 230V/1350W
Référence: 122256-01F
SDX Thermobox BANQUET FF (17+17 GN 2/1) Poignée de préhension rapide

SPÉCIFICATIONS TECHNIQUES - F

Parois extérieures: Aluminium.

Intérieur: Enveloppe intérieure entièrement soudée en acier inoxydable.

Guides: Guides en acier inoxydable rivetés

Isolation: Mousse de polyuréthane.

Portes: Intérieur en acier inoxydable. Extérieur en aluminium avec verrou à boulon et poignée de porte pour préhension rapide.

Roues: Acier galvanisé à chaud. Roues de 160 mm avec bande de roulement en caoutchouc, deux avec frein et deux sans frein. Le chariot Banquet SS est mon-

té sur six roues dont deux avec frein et quatre fixes.

Châssis porteur: Acier galvanisé avec revêtement PVC.

F: Système de chauffe efficace par convection, avec thermostat réglable, classe d'isolation IP44, 230V/1350W. Marquage CE et label S.

BANQUET SF

GUIDES: EXTÉRIEUR INTÉRIEUR S INTÉRIEUR F POIDS



Répartition
12+12x GN 2/1
80mm

L: 1445mm
P: 770mm
H: 1740mm

L: 535mm
P: 667mm
H: 1405mm

L: 535mm
P: 667mm
H: 1405mm

249 kg

Neutre + 230V/1350W/6A
Référence: 122254-01S
SDX Thermobox BANQUET SF (17+17 GN 2/1) Poignée de préhension rapide

SPÉCIFICATIONS TECHNIQUES - SF

Parois extérieures: Plastique ABS.

Intérieur: Enveloppe intérieure entièrement soudée en acier inoxydable.

Guides: En acier inoxydable, préformés par emboutissage de la tôle d'acier inoxydable de l'enveloppe intérieure.

Isolation: Mousse de polyuréthane.

Portes: Intérieur en acier inoxydable. Extérieur en plastique ABS avec verrou à boulon et poignée de porte pour préhension rapide.

Roues: Acier galvanisé à chaud. Roues de 160 mm avec bande de roulement en caoutchouc, deux avec frein et deux sans frein.

Cadre supérieur: Acier inoxydable avec coins en PVC.

Châssis porteur: Acier galvanisé avec revêtement PVC.

S: Neutre

F: Système de chauffe efficace par convection, avec thermostat numérique réglable, classe d'isolation IP44, 230V/1000W. Marquage CE et label S.

BANQUET KF

GUIDES: EXTÉRIEUR INTÉRIEUR K INTÉRIEUR F POIDS



Répartition
13+17 x GN 2/1
80mm

L: 1445mm
P: 890mm
H: 1740mm

L: 535mm
P: 667mm
H: 1120mm

L: 535mm
P: 667mm
H: 1455mm

265 kg

230V/245W + 230V/1350W. 6 roues.
Référence: 122255-01KF
SDX Thermobox BANQUET KF (13+17 GN 1/1) Poignée de préhension rapide

SPÉCIFICATIONS TECHNIQUES - KF

Parois extérieures: Plastique ABS.

Intérieur: Enveloppe intérieure entièrement soudée en acier inoxydable.

Guides: En acier inoxydable, préformés par emboutissage de la tôle d'acier inoxydable de l'enveloppe intérieure.

Isolation: Mousse de polyuréthane.

Portes: Intérieur en acier inoxydable. Extérieur en plastique ABS.

Roues: Acier galvanisé à chaud. Roues de 160 mm avec bande de roulement en caoutchouc, deux avec frein et deux sans frein.

Cadre supérieur: Acier inoxydable avec coins en PVC.

Châssis porteur: Acier galvanisé avec revêtement PVC.

K: Réfrigération par compresseur avec affichage numérique de la température 230V/245W, classe d'isolation IP44.

F: Système de chauffe efficace par convection, avec thermostat numérique réglable, classe d'isolation IP44, 230V/1000W. Marquage CE et label S.



Concept astucieux jusque dans les détails

Chez SDX® Thermobox®, nous aimons autant la tradition que le progrès. Si nous n'hésitons pas à utiliser les technologies de pointe et sommes très à l'écoute de nos clients, nous ne procédons toutefois à des modifications que si elles constituent une réelle amélioration.

Nous analysons chaque aspect dans le détail tous les aspects: L'ergonomie, l'aspect pratique, et de

façon générale chaque aspect ayant trait à la durabilité et la résistance à l'usure du produit.

Nous sommes convaincus que pour vous, cuisiniers professionnels, le plus important est de pouvoir faire confiance au matériel que vous utilisez jour après jour et d'être sûr qu'il garde vos plats à la température voulue. Faire attention aux moindres détails est donc essentiel.

Options et accessoires

Nous proposons une vaste gamme d'articles en option pour les chariots SDX® Thermobox® afin que vous disposiez du matériel parfait pour répondre à vos besoins.

Porte vitrée

Choisir une porte vitrée permet de contrôler facilement et rapidement le contenu de votre Thermobox® sans affecter la température intérieure.

Référence: 123 017



Attache-remorque

Pour la traction par véhicule motorisé. À monter sur le chariot. (L'utilisation d'une roue jockey n'est nécessaire que pour les chariot à essieu simple)

Attache-remorque

Référence: 149 010

Roue jockey pour attelage

Référence: 123 022

Frein centralisé ergonomique

Frein centralisé pratique et ergonomique facilitant la manipulation.

Roue de 160 mm

Référence: 123 015

Roue de 200 mm

Référence: 123 031



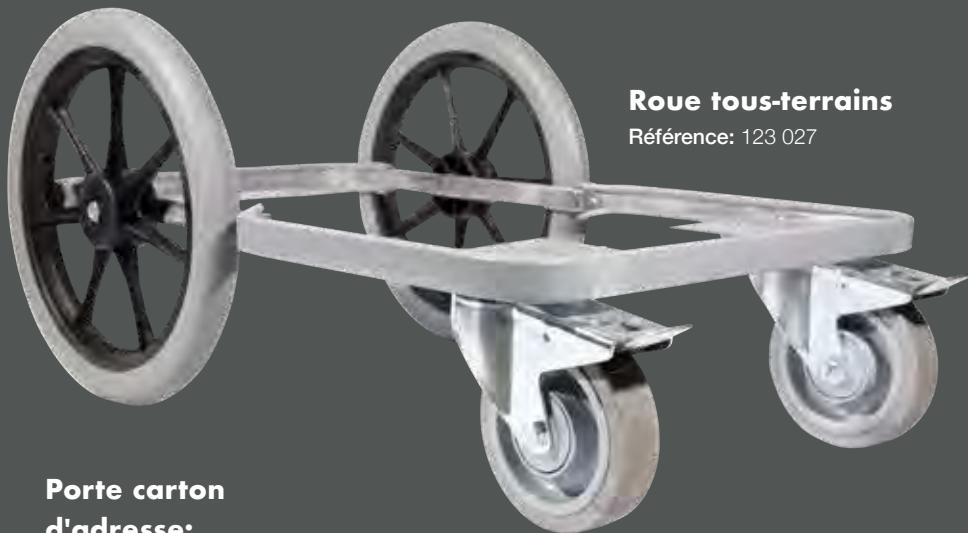

Roue tous-terrains

Référence: 123 027

Porte carton d'adresse:

A6 Référence: 255 001

A5 Référence: 219 028

A4 Référence: 219 026



Plateau an aluminium

GN1/1

Référence: 143 001

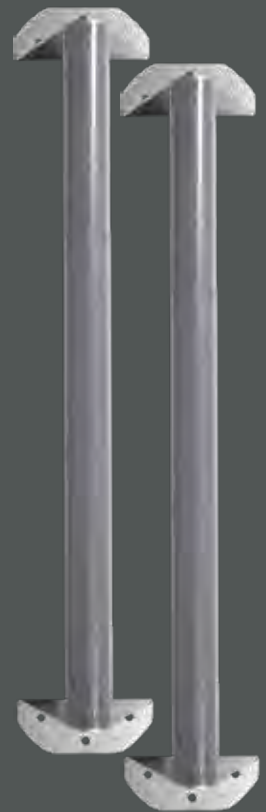

Poignée supplémentaire

Jeu de 2

Référence: 212 011

Bloc réfrigérant

Bloc réfrigérant GN1/1 pour
Themobox® S. Avec cassette.

Référence: 141 002



Capot de protection

Pour lavage machinel

Référence: 123 026

Câble spiralé

Extra long, 5600mm

Référence:

312 126



THERMOBOX® PORTABLE

Le Thermobox® portable est prévu pour pouvoir accueillir les bacs Gastro Norme d'une profondeur maximale respective de 100mm et 200mm.



S30



GUIDES:

Répartition
4 x GN 1/2
80mm

EXTÉRIEUR

L: 425mm
P: 380mm
H: 415mm

INTÉRIEUR

L: 330mm
P: 265mm
H: 325mm

POIDS

9,5 kg

Neutre

Parois extérieures et enveloppe intérieure entièrement soudées en aluminium, avec isolation en polyuréthane. Porte en aluminium avec fermeture excentrée.

Coins d'empilage en plastique avec ferrures et poignée en acier inoxydable.

Référence: 122001 SDX Thermobox S30 (4 GN 1/2)

E30



GUIDES:

Répartition
4 x GN 1/2
80mm

EXTÉRIEUR

L: 425mm
P: 380mm
H: 415mm

INTÉRIEUR

L: 330mm
P: 265mm
H: 325mm

POIDS

10,5 kg

Section chauffante – 230V/145W.

Parois extérieures et enveloppe intérieure entièrement soudées en aluminium, avec isolation en polyuréthane. Porte en aluminium avec fermeture excentrée.

Coins d'empilage en plastique avec ferrures et poignée en acier inoxydable.

Référence: 122002 SDX Thermobox E30 (4 GN 1/2)

S600



GUIDES:

Répartition
4 x GN 1/1
80mm

EXTÉRIEUR

L: 425mm
P: 645mm
H: 415mm

INTÉRIEUR

L: 330mm
P: 530mm
H: 325mm

POIDS

13 kg

Neutre

Parois extérieures et enveloppe intérieure entièrement soudées en aluminium, avec isolation en polyuréthane. Porte en aluminium avec fermeture excentrée.

Coins d'empilage en plastique avec ferrures et poignée en acier inoxydable.

Référence: 122005 SDX Thermobox S600 (4 GN 1/1)

E600



GUIDES:

Répartition 4 x GN
1/1
80mm

EXTÉRIEUR

L: 425mm
P: 645mm
H: 415mm

INTÉRIEUR

L: 330mm
P: 530mm
H: 325mm

POIDS

14,5 kg

Section chauffante – 230V/280W IP44.

Parois extérieures et enveloppe intérieure entièrement soudées en aluminium, avec isolation en polyuréthane. Porte en aluminium avec fermeture excentrée.

Coins d'empilage en plastique avec ferrures et poignée en acier inoxydable.

Référence: 122006-04 SDX Thermobox E 600 (4 GN 1/1)

Options supplémentaires et accessoires

Bloc réfrigérant

141002

Thermomètre intégré à la porte

123007



CHARIOT POUR THERMOBOX PORTABLE ET FLEXI POUR PRODUITS D'ÉPICERIE



H62



DIMENSIONS

L: 660mm
P: 440mm
H: 175mm

POIDS

5 kg

Compatible: S600 & E600.
Charge maximale 200 kg.
Construction en profilé en L galvanisé.
Roues de 100mm, 2 fixes et 2 orientables avec frein.
Référence: 131001 SDX H62

H68



DIMENSIONS

L: 470mm
P: 670mm
H: 200mm (900mm avec poignée)

POIDS

13 kg

Compatible: S600 & E600.
Charge maximale 200 kg.
Construction en acier inoxydable 18/8.
Roues de 125mm, 2 fixes et 2 orientables avec frein.
Référence: 132001 SDX H68

H78



DIMENSIONS

L: 450mm
P: 660mm
H: 450mm (900mm avec poignée)

POIDS

13 kg

Compatible: S600 & E600.
Charge maximale 200 kg.
Construction en acier inoxydable 18/8.
Roues de 125mm, 2 fixes et 2 orientables avec frein.
Référence: 132002 SDX H78

H78S



DIMENSIONS

L: 480mm
P: 660mm
H: 630mm (900mm avec poignée)

POIDS

17,5 kg

Compatible: S600 & E600.
Charge maximale 200 kg.
Construction en acier inoxydable 18/8.
Roues de 125mm, 2 fixes et 2 orientables avec frein.
Plate-forme supérieure - hauteur 630mm. Plate-forme inférieure - hauteur 200mm.
Référence: 132003 SDX H78S

FLEXI



DIMENSIONS EXTÉRIEURES

L: 435mm
P: 695mm
H: 1265mm

DIMENSIONS INTÉRIEURES

L: 405mm
P: 625mm
H: 1100mm

POIDS

40 kg

La porte peut être verrouillée en position fermée ou ouverte.
Roues de 125 mm avec pneu caoutchouté, 2 avec freins et 2 fixes.
Référence: 135001 SDX Flexi

		EXTÉRIEUR	INTÉRIEUR	POIDS
S19TF 	GN 1/2 19 l de volume	L: 390mm P: 330mm H: 280mm	L: 330mm P: 270mm H: 217mm	0,7 kg
	Référence: 115006			
S21TF 	GN 1/1 21 l de volume	L: 600mm P: 400mm H: 180mm	L: 583mm P: 337mm H: 117mm	1,0 kg
	Référence: 115001			
S46TF 	GN 1/1 46 l de volume	L: 600mm P: 400mm H: 320mm	L: 583mm P: 337mm H: 257mm	1,5 kg
	Référence: 115004			
S80TF 	80 l de volume	L: 685mm P: 485mm H: 360mm	L: 625mm P: 425mm H: 300mm	1,7 kg
	Pour plaques pâtisseries et plateaux de boulangerie empilables de 60 x 40. Référence: 115007			

Options supplémentaires et accessoires

Bloc réfrigérant S21TF, S46TF GN1/1	142010
Couvercle réfrigérant S21TF, S46TF GN1/1	142011
Bloc réfrigérant S80TF	142013
Couvercle réfrigérant S80TF	142014

DES PLATS CHAUDS TOUT AU LONG DU SERVICE

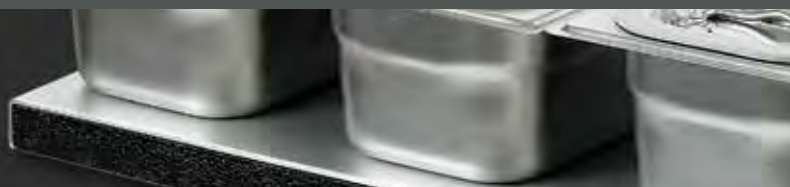

	DIMENSIONS	POIDS
Plaque de maintien au chaud SDX 	L: 510mm P: 325mm H: 34mm	2 kg
	- Compatible bacs GN - Garde les plats au chaud pendant toute la durée du service - Facile à manipuler et à nettoyer 230 V / 280 W Référence: 147001 220 V / 12 V Référence: 147002	

STYLE

Exterieur personnalisé...

...et toujours la même
qualité à l'intérieur

SDX® permet désormais de personnaliser les Thermobox® en choisissant une couleur et un logo propres. Ces produits sont naturellement proposés dans la même qualité et durabilité exceptionnelle que les modèles courants.



Pour certains, il est important de se démarquer

Si vous souhaitez imprimer clairement votre marque, vous pouvez assortir vos chariots de votre logo ou d'images graphiques vous correspondant.

Assortie de votre logo, votre Thermobox® SDX® est le support idéal pour vous faire connaître pendant que vous transporterez vos repas.



Coloris standard



Toutes nos Thermobox® sont disponibles dans les trois coloris standard bleu, rouge et noir. Des couleurs intemporelles qui conviennent à tous les environnements et à toutes les situations.

Choisissez votre couleur



Choisissez votre propre coloris pour l'assortir à votre intérieur ou pour mieux pouvoir dissocier vos divers chariots et box.

Entièrement en acier inoxydable



L'intérieur et l'extérieur sont entièrement inoxydables. Un choix aussi stylé qu'hygiénique.

CRÉEZ VOTRE PROPRE COMBINAISON



Si vous avez du mal à trouver la combinaison répondant parfaitement à vos besoins, n'hésitez pas à nous demander de l'aide pour créer votre propreThermobox®. Nous pouvons combiner tous nos modules, depuis les plus petits à 4 guides jusqu'au plus grands à 14 guides.

Contactez-nous pour nous communiquer vos impératifs et besoins de transport afin que nous vous aidions à trouver la solution optimale.



SDX THERMOBOX

SDX THERMOBOX

Leader du marché en Scandinavie

SDX® développe, fabrique et commercialise sous la marque SDX® THERMOBOX® des chariots isothermes pour le transport et la conservation de denrées et préparations alimentaires sensibles à la température.

SDX® se distingue par la grande qualité de ses produits jusque dans les moindres détails, par le développement constant de nouvelles solutions et par la dimension personnelle de son service à la clientèle.

Nous fabriquons dans nos usines des milliers de chariots commercialisés principalement en Scandinavie mais également exportés en Europe et au delà de ses frontières.

Production en régie propre en qualité extrême

L'intérieur de tous nos produits est en tôle d'acier inoxydable avec guides préformés par emboutissage. Cette technique donne des éléments d'une résistance à l'usure inégalée, faciles à nettoyer et au service d'une plus grande fiabilité.

Toute la production est localisée sur le site de SDX® à Sölvesborg, dans le sud de la Suède.



SDX

BOX 221 - SE 294 25 SÖLVESBORG - SUÈDE - TÉL: +46 (0) 456-135 10 - FAX: +46 (0) 135 19 - WWW.SDX.SE

MEMBER OF THE **IDESTA** GROUP

sfd swiss food display gmbh-Eichirebenweg 2-5614 Sarmenstorf-Tel. 056 610 80 86-contact@sfd.swiss